

**Caractéristiques techniques :**

Poids combiné*:	1,130 kg
Hauteur combinée*	46 mm
Capacité de charge utile	120 kg
Répétabilité (x, y + z)	0,025 mm

**Changeur manuel**

\* Représente la hauteur et le poids de l'ensemble du Changeur Rapide et de la Platine-Outil une fois verrouillés.

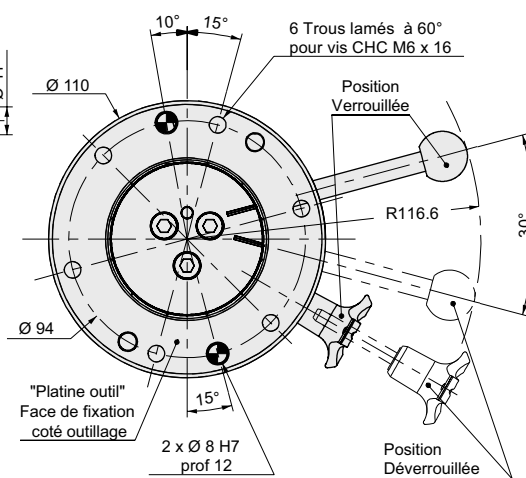
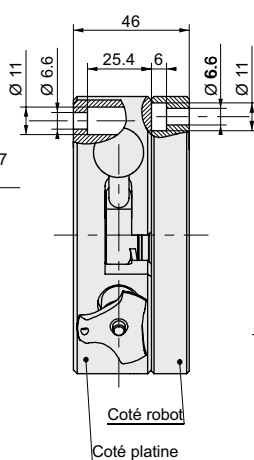
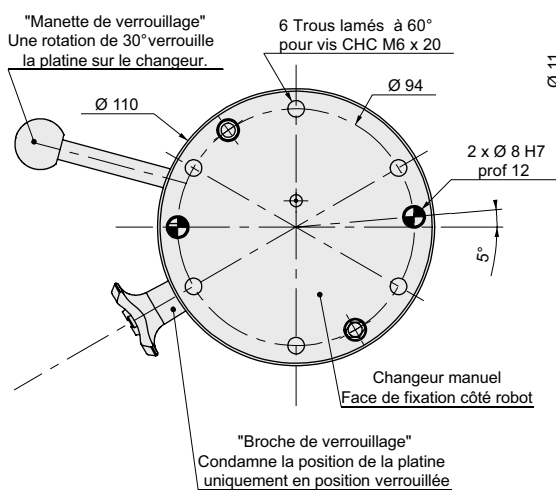

CHANGEUR  
MANUEL

F129

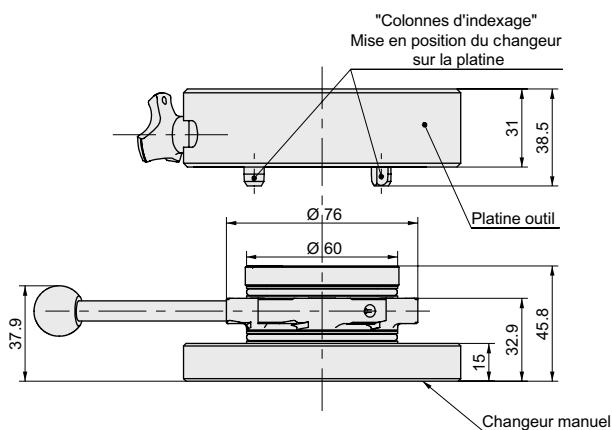

Platine-outil  
**TP 500EZ**

Changeur rapide  
**QC 500EZ**

**Références pour commande**

	Modèle
Changeur rapide	<b>QC 500EZ</b>
Platine outil	<b>TP 500EZ</b>

**Caractéristiques techniques :**

Poids combiné*:	5,4 kg
Hauteur combinée*	63,5 mm
Capacité de charge utile	454 kg
Capacité de couple (Mx, y)	1356 N.m
Répétabilité (x, y + z)	0,025 mm

**Changeur manuel**

\* Représente la hauteur et le poids de l'ensemble du Changeur Rapide et de la Platine-Outil une fois verrouillés.

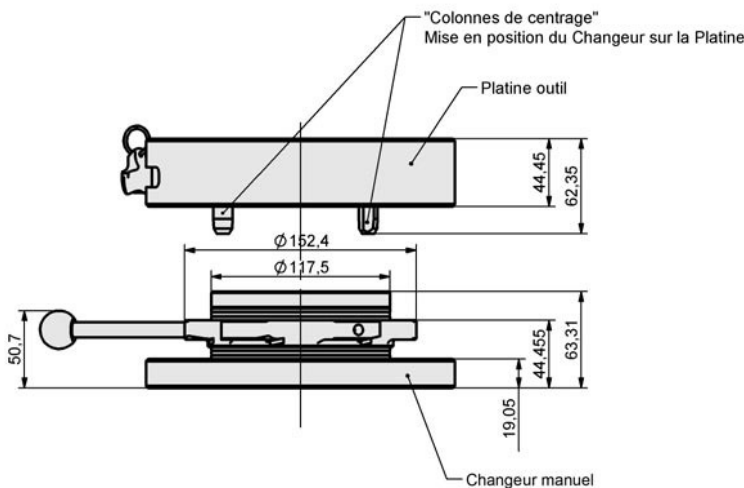
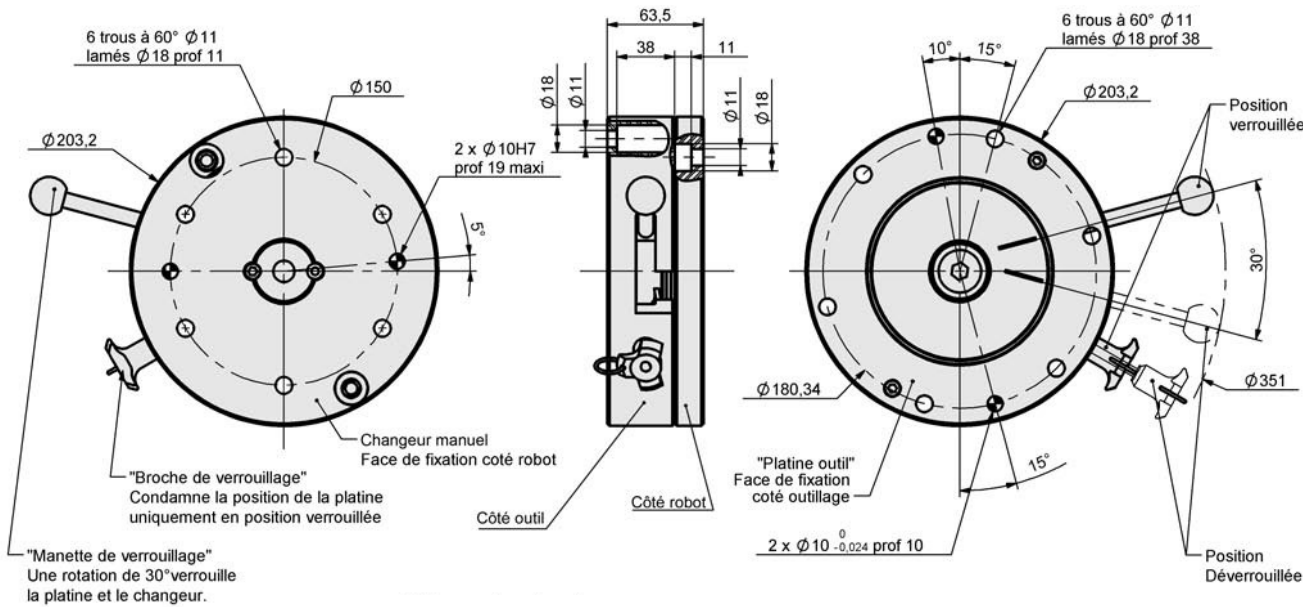

Platine-outil  
**TP 1000EZ**

Changeur rapide  
**QC 1000EZ**

**Références pour commande**

Modèle

Changeur rapide **QC 1000EZ**

Platine outil **TP 1000EZ**